

Pos.	Ks.	Číslo	Popis
1	12	1908W	LUXFERA 190x190x80
2	4	0028	KOTVA 4xM6

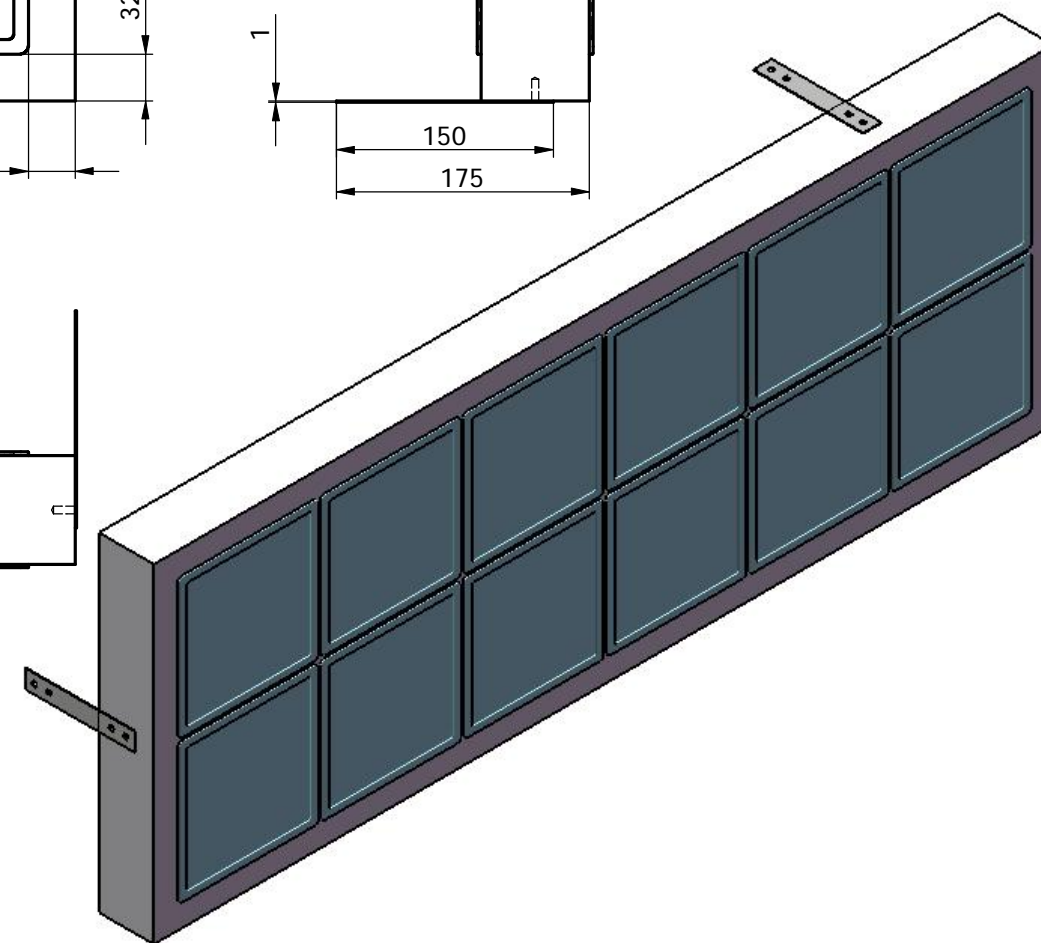
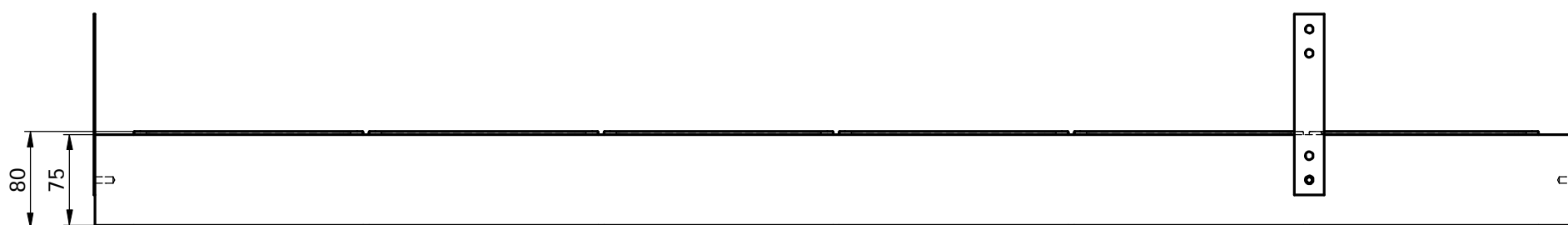
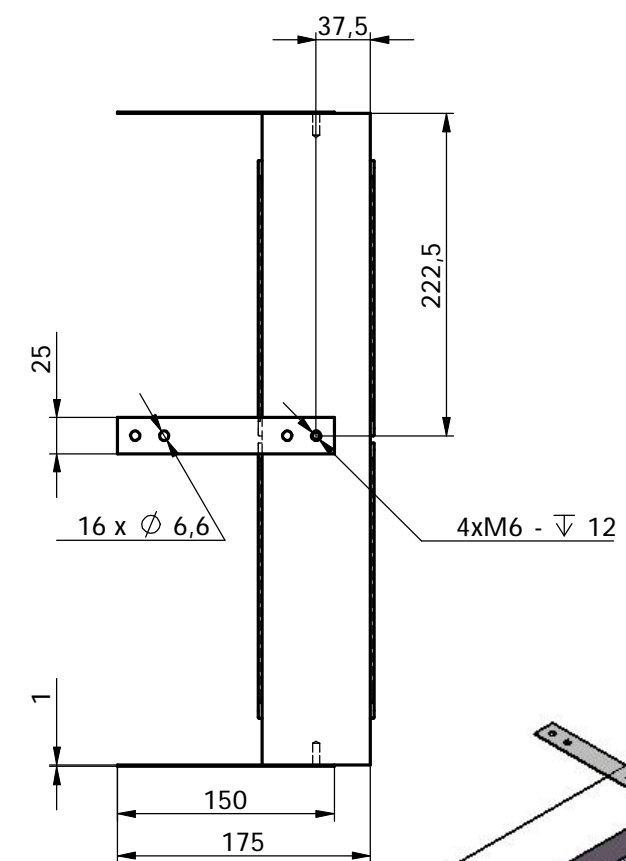
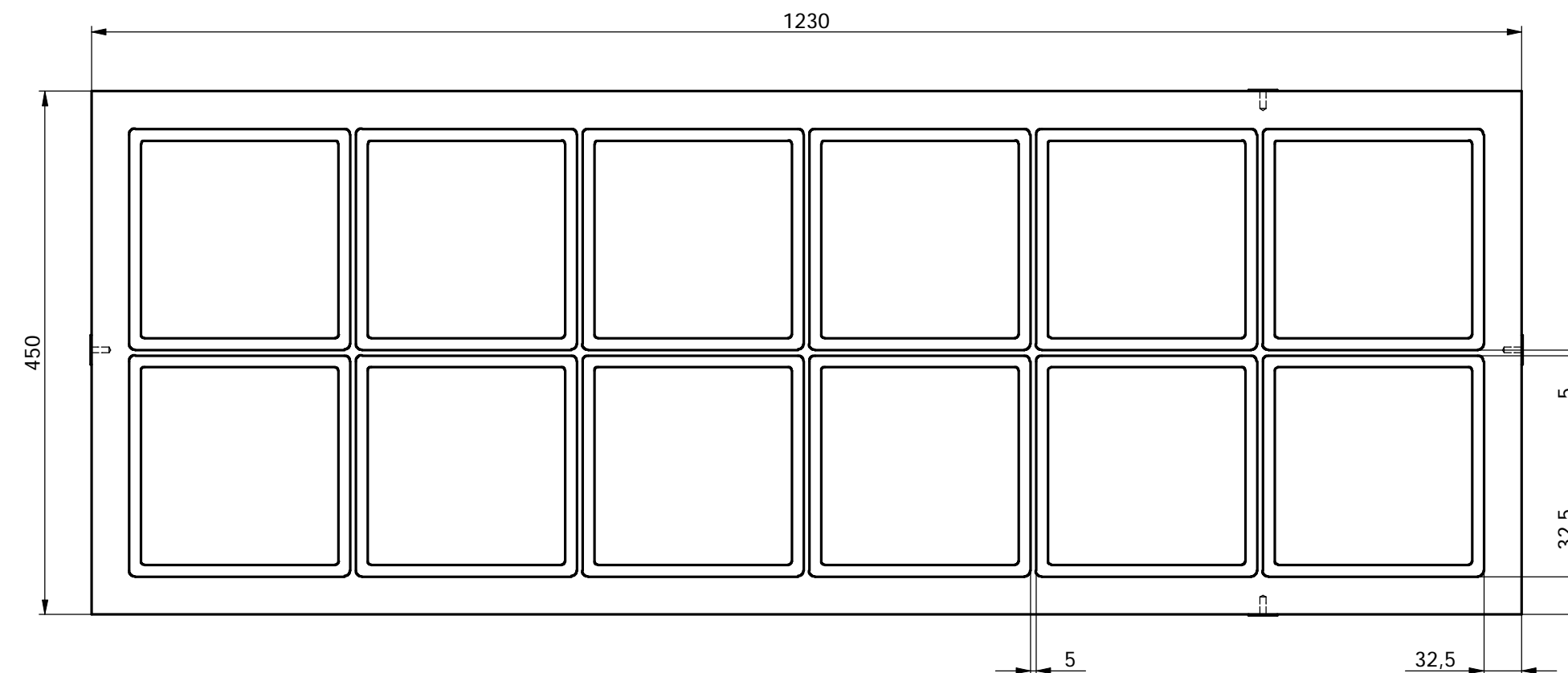

**SBP INTERNATIONAL s.r.o.**  
 VÝROBA SKLOBETONOVÝCH PANELŮ  
 CHOTUSICE 240, 285 76  
 tel.: +420 327 399 479  
 fax: +420 327 399 185  
 e-mail: info@verralia.cz

Měřítko <b>1:5</b> (A3)		PŘESNOST TOLEROVÁNÍ PROMÍTÁNÍ	ISO 2768-mk ISO 8015 	Název <b>PANEL 1230x450x80</b>	List <b>1/1</b>
Navrhl: SBP		Hmotnost Počet kusů	46.00 kg	Čís. vykresu <b>ST26W</b>	Revize